

B E L L E T E N

Cilt: LVII

Ağustos 1993

Sayı: 219

BATI ANADOLU SANATINDA SWASTİKA
(GAMALI HAÇ) MOTİFİ

MÜKERREM (USMAN) ANABOLU

Swastika (Gamalı Haç) motifi, meandr motifinin bir akrabasıdır¹. Figürlerin aralarındaki boşlukları güzel bir şekilde doldurmağa elverişli olduğundan, Geometrik Stil ve Oryantalizan Stil Yunan keramik sanatında çok kullanılmıştır. Batı Anadolu'da, Güney İonia - Samos - Rhodos bölgesi, meandr motifi ve akrabalarını ilk benimsemiş olan Batı Anadolu bölgesidir (Antik Dönem'de, Samos ile Rhodos Batı Anadolu'dan sayılır²). Ve bunları, kendi ürünleri üzerinde uygulamıştır. Bir süre sonra komşu bölgeler de, Güney İonia - Samos - Rhodos bölgesini izlemişlerdir. Tekstil ürünlerinden almış olduğu motifleri diğer sanat kollarının ürünlerinde tekrarlayan Phryg sanatı, swastika motifini çok kullanmıştır.

Bayraklı'da bulunup M.Ö. 750'ye tarihlenmiş olan bir krater parçası (İzmir Arkeoloji Müzesi)³ nde motif, kendi başına bir metop kaplar (Res. 1). M.Ö. 625 - 600'e ait olan küçük dinos (İzmir Arkeoloji Müzesi)⁴ un omuz kısmında motif, hayvan figürlerinin aralarındaki boşluklara sokuştur-

¹ Rocetti'nin *Encyclopedia dell Arte Antica Classica e Orientale*, c. I (Roma, 1961), s. 940 - 943'deki "M e a n d r o" maddesinde motif, etraflı bir şekilde incelenmiş, yanında bibliografya da verilmiştir. Ben, 1990 yılında, Van'da yapılmış olan Demir Çağı Sempozyum'unda, bu konuyu, ağırlığı meandr motifine vererek işlemiştim.

² Akerström, *Dir Arkitektonischen Terrakotten Kleinasiens* (Lund, 1966), s. 204 vd.

³ Akurgal, *Eski İzmir, Yerleşmesi Katları Ve Athena Tapınağı* (Ankara, 1983), s. 26/27, lev. 24 b.

⁴ Akurgal, *Die Griechische und Römische Kunst in der Türkei* (München, 1987), s. 24, lev. 4 a ve 4 b.

rumuştur (Res. 2). Pitane'de bulunmuş olan Myrina amphora'sı (Louvre Müzesi)⁵ nda da, swastika motifi görülür (Res. 3).

Ephesos Artemision'unda bulunup ta Akurgal tarafından M.Ö. VI. yüzyılın başlarına tarihlendirilmiş olan fildişi megabyzos (hadım edilmiş rahip) heykelciği⁶ ile İvriz kabartması⁷ nda motif, giysi kısmının üzerindedir. Bu da motifin, tekstil sanatından heykeltraşlık sanatına geçmiş olduğunu belli eder (Res. 4). Gordion'daki P Tümü'lüs'ünden çıkarılmış olan mobilya kalıntısı da, swastika motifi ile bezenmiştir (Res. 5).

Birkaç yıl önce Londra'daki Sotheby Açık Artırma Salonu'nda satışa çıkarılmış olan Küçük Asya kökenli pişmiş toprak mimarlık levhası⁸ nda motif, yan yana dizilmek suretiyle bir friz oluşturmuştur (Res. 6). Samsun'un batısında bulunan Akalan'da, söz konusu edilen motifle bezenmiş 4 pişmiş toprak mimarlık levhası⁹ bulunmuştur. Bunlardan bir tanesi¹⁰ ndeki swastika motifi, kollarının uzatılması suretiyle levha yüzeyinin tümünü kaplayan bir bezeme örneği durumuna getirilmiştir (Res. 7).

Swastika motifi, meandr motifi kadar çok olmasa bile, sonraki dönemlerde de kullanımını sürdürmüştür.

Kaunos'da bulunan Tholos'un tavanı¹¹, swastika motifinden üretilmiş olan bir bezeme örneği ile bezenmiştir. Yuvarlak bir yüzey üzerinde yer alan bu örnekteki boşluklar, rozetler ile doldurulmuşlardır. Aizanoi'daki

⁵ Pottier - Reinach, *La Necropole de Myrina*, c. II (Paris, 1887), lev. 51; Akurgal, *The Early Period and the Golden Age of Ionia*, *American Journal of Archaeology*, c. LXVI (1962), s. lev. 10/32.

⁶ Akurgal, *Die Kunst Anatoliens*, s. 198, res. 158 ve 159; *Eine Ephesische Elfenbein Statuette aus Erythrai*, *Lebendige Altertumswissenschaft, Festgabe zur Vollendung des 70. Lebensjahres von Hermann Vetters*, s. 43 - 47, lev. 10/7.

⁷ Akurgal, *Phrygische Kunst* (Ankara, 1945), s. 45; *Kunst Anatoliens von Homeros bis Alexander* (Berlin, 1961), s. 81/82; *Orient und Okzident* (Baden - Baden, 1966), s. 212-214; *Festgabe zur Vollendung des 70. Lebensjahres von Hermann Vetters*, s. 46, lev. 10/7.

⁸ Young, Gordion 1956: Preliminary Report, *American Journal of Archaeology*, c. LXI (1957), s. 329 - 330, lev. 95, res. 36, lev. 96, res. 37, res. 38; Akurgal, *Die Griechische und Römische Kunst in der Türkei*, s. 33, res. 23.

⁹ Akerström, *Adı Verilmiş Olan Eser*, s. 221, res. 70 a/1.

¹⁰ Akerström, *Adı Verilmiş Olan Eser*, s. 123, lev. 63/2.

¹¹ Doruk, 1984 Yılı'nın Kaunos Çalışmaları, *VII. Kazı Sonuçları Toplantısı*, s. 525 - 527, res. 6.

Zeus Tapınağı'nın soffit'lerden biri¹² nde de, motifin aralarına rozetler yerleştirilmişlerdir.

Geç Antik Dönem'e ait olan Hierapolis'deki Aziz Philippus Martyri-
on'unun korkuluk kabartmalarından biri¹³ nde de, swastika motifi izlenir.

¹² M. Wegner, Soffiten von Ephesos und Asia Minor, *Oesterreichische Jahreshfte*, c. LII (1978 - 1980), s. 97, res. 9 a.

¹³ Verzone, Le Primitive Disposizioni del Martyrum di Hierapolis, *The Proceedings of the X the International Congress of Classical Archaeology*, c. II (Ankara, 1973), s. 1059, lev. 322/2.



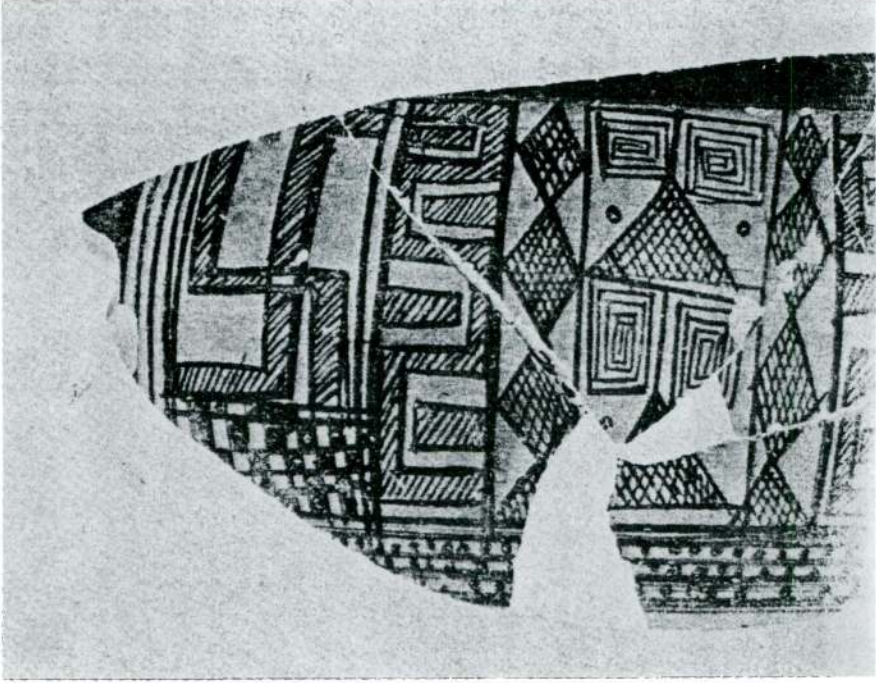

Res. 1 — Bayraklı'da bulunmuş olan krater ağız kenarı.



Res. 2 — İzmir Arkeoloji Müzesi'nde Bulunan Küçük Dinos.



Res. 3 — Louvre Müzesi'nde bulunan Myrina Vazosu.

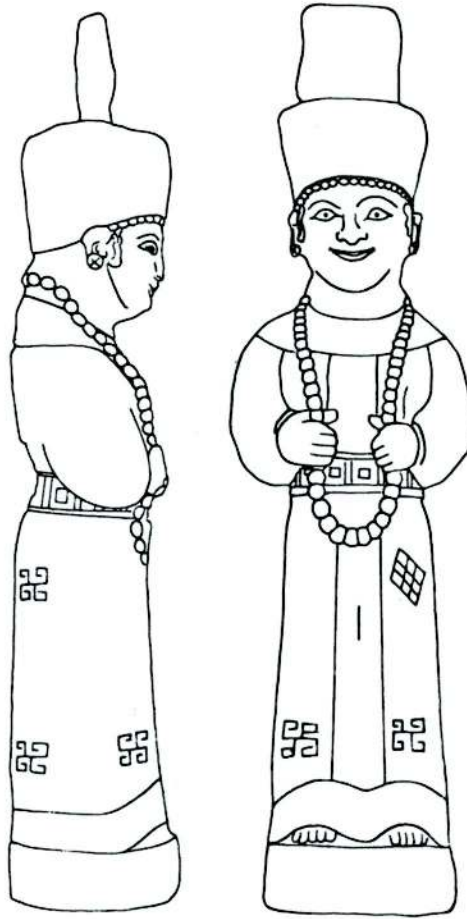

Res. 4 — Ephesos'ta bulunmuş olan fildişi heykelcik.

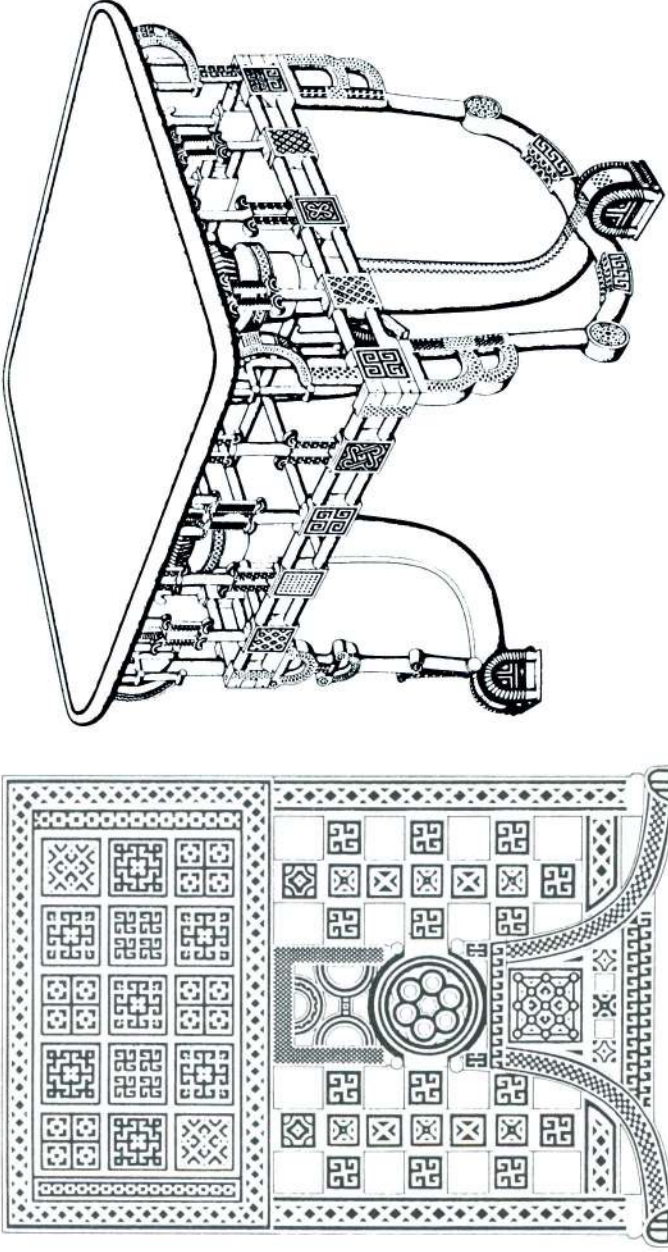

Res. 5 — Gordion'daki P Tümüüsü'nden çıkarılmış olan mobilya kalıntısı.

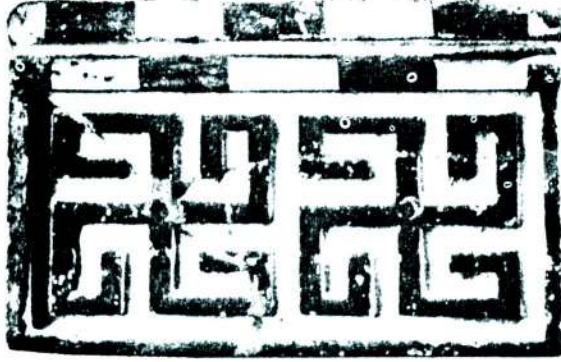

Res. 6 — Küçük Asya kökenli pişmiş toprak mimarlık levhası.

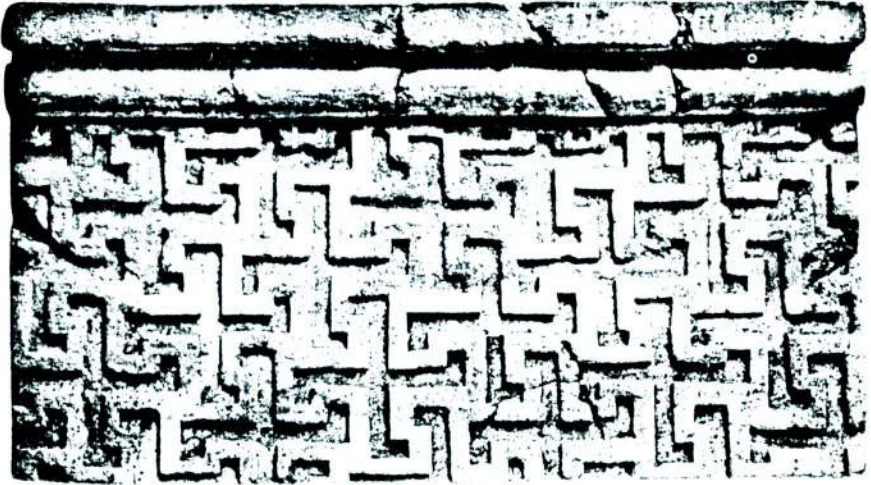

Res. 7 — Akalan'da bulunmuş olan pişmiş toprak mimarlık levhası.