

SALAT TEPE 2000-2002 KAZILARI STRATİGRAFİK SONUÇLARI*

A. TUBA ÖKSE

STRATİGRAFİ

Salat Tepe'de üst yerleşim katmanlarının açığa çıkartılması için tepe üzerindeki düzlükte çalışılmış, vadiye bakan güney yamacında, aşınma ve toprak kaymaları meydana gelen kesimdeki yapı katları 2.5 m. eninde bir yamaç açmasında araştırılmıştır.

Tepe Üzeri Açmaları

Üst kesimdeki yapılaşmanın açığa çıkartılması amacıyla tepe düzlüğünün güney ve batı kenarları ile merkezinde açılan K 12-13, L 12-14 ve M 13 açmaları kazılmıştır. K 13, L 12-13 ve M 13 açmalarında kazılan ondört basit toprak mezarlara ölümler doğu-batı doğrultusunda dorsal yatırılmıştır. K 13 açmasındaki bir erişkin mezarının bir Ortaçağ duvarı altında kalması, bazı mezarların Ortaçağın başlarına ait olabileceğini, bebek ve çocukların basit ziyet eşyaları ile gömülmesi de Erken İslami Dönem ve öncesine tarihlenen Girnavaz mezarları¹ ile çağdaş olabileceğini düşündürmektedir.

En üst seviyedeki duvar kalıntıları (I. Yapı Katı), L 12-13 ve K 13 açmalarında saptanan bir kerpiç yapıya aittir (Çizim 1). Güney kesimi korunmamış olan yapının bağlandığı çakıl taban üzerinde 5.-6. yüzyıllara tarihlenen Ortaçağ seramik parçaları, pişmiş toprak kandiller ile demir ve tunçtan üretilmiş çeşitli buluntular ele geçmiştir. Bu tabanın bir parçası da L 14 açmasında saptanmıştır. Tabanın alt yapısını sağlamlaştıran sert toprak dolgu tabakasının L 13 açmasındaki bölümünde ele geçen boyalı seramik parçaları MÖ. 2. bine tarihlenmektedir (Çizim 8:1-8). Dolgu tabakasının üzerini kapladığı II. yapı katının Hellenistik çağa ait olması, bu parçaların

* Kazılar Orta Doğu Teknik Üniversitesi Tarihsel Çevre Araştırma ve Değerlendirme Merkezi'nce organize edilen Iltis ve Karkamış Baraj Gölleri Altında Kalacak Arkeolojik ve Kültür Varlıklarını Kurtarma Projesi kapsamında Diyarbakır Arkeoloji Müzesi adına tarafımızca sürdürülmektedir: Ökse ve Alp, 2002; Ökse, baskıda; Ökse ve Alp, baskıda.

¹ Erkanal, 1983, 132-133; Erkanal, 1984, 123, res. 6.

dolgu malzemesi ile birlikte taşınmış olabileceğini düşündürmektedir. Tepe üzerinde bu tabakaya ait tandır, kül çukurları, ocaklar ve erzak çukurları açığa çıkarılmıştır.

Ortaçağa ait ocak ve çukurların bozduğu II. Yapı Katı taş temelli duvar ve ocak kalıntıları ile, daha derindeki III. Yapı Katı da bir taş döşeme, bir ocak kalıntısı ve kül çukurları ile temsil edilmektedir (Çizim 2). M 13 açmasındaki ocak içinde Hellenistik Çağa ait 5 in situ çömlek ele geçmiştir (Çizim 10:1-4). Bu tabakalara ait duvarlar sert kil taban üzerine inşa edilmiştir. II.-III. yapı katlarına ait duvarlar arasındaki karışık topraktan toplanan seramik ve öğütme taşları, MÖ. 1. binden Ortaçağa kadar süren zaman dilimine tarihlenmektedir. Bu malzeme Ortaçağ yapılarına temel oluşturan dolgunun yapımı sırasında erken dönemlere ait tabakaların tesfiye edildiğini düşündürmektedir.

L 12-13 ve K 13 açmalarında saptanan erzak çukurları iki farklı seviyeye aittir (Çizim 3). Ağız seviyeleri yüksekte saptanan çukurlar diğerlerine göre dar çaplı ve trapez biçimlidir. Bunların ağızları I. yapı katına ait sert kil dolgu tabakası ile traşlanmıştır. Ağızları bunlardan yaklaşık 35-45 cm. derinde saptanan çukurlar daha geniştir ve sarı kil dolgu içine çan biçimli kazılmışlardır. Bazı çukurlarda buğday, arpa ve baklagil tohumları, L13 açmasındaki bir çukurun tabanı kenarında karbonlaşmış saman kalıntıları ele geçmiştir. Anadolu'da halen kullanılan erzak çukurları² genellikle yağmurdan en az etkilenecek tepe üstlerine açılmaktadır. Çukurların içine konulan malzemenin hava ile temasının engellenmesi için ağızları dar kazılmakta ve kenarları samanla beslenmektedir. Çukurlara ürün yerleştirildikten sonra ağızları kil ile kapatılarak içine nem ve hava girişi engellenmekte, böylece çukurun içerisinde kalan oksijen tükeninceye kadar küf ve çeşitli haşerelerden oluşan faunanın tahıl üzerinde yapacağı tahribat en aza indirgenmektedir. Bazı çukurlarda sadece Hellenistik Çağ seramiği (Çizim 10: 6) bulunması, bunların II. ve III. tabakalarla çağdaş olduklarını göstermektedir. Bazı çukurlarda karışık malzeme ele geçmesi ise, bunların kullanımının bitiminden sonra içlerinin molozla dolmasından kaynaklanmaktadır.

K 12-13 açmaları ile L 12 açmasında açığa çıkan kerpiç yapı (IV. Yapı Katı) (Çizim 4), mezarlar ve erzak çukurları ile tahrip edilmiştir. Yapının inşasında kullanılan yassı kare kerpiçler standart boyutlarda üretilmişlerdir.

² Peters, 1979, 128-129, fig. 2; Seeher, 2000, 261-269.

K 12 açmasının kuzey kesiminde yer alan 2.40 m. kalınlıktaki kerpiç duvar, L 12 açmasının güneybatı kesiminde belirlenen başka bir duvara bağlanmaktadır. K 12 açmasının güney kesiminde açığa çıkartılan, su düzeyine uygun inşa edilmiş kil ve kerpiç platform, geç dönemlerde ocak ve kül çukurları ile bozulmuştur. Bu platform, taş temeli bulunmayan kalın kerpiç duvarın güneye kaymasını engellemek amacıyla inşa edilmiş olmalıdır.

K 13 açmasının kuzeybatı kesiminde açığa çıkan 98 cm. kalınlıktaki kerpiç duvarda iri temel taşları kullanılmıştır. Bu duvara dik açı yaparak yalandırılmış üçüncü duvarın güneyinde iri kireçtaşlarıyla inşa edilmiş bir platform yer alır. Duvarın kuzeyinde yer alan mekanın tabanında beyaz ince bir tabaka saptanmıştır. Mekanda, yapının tarihlenmesini sağlayabilecek in situ buluntulara rastlanmamış, kerpiç döküntüde Orta ve Yeni Assur Çağı seramik parçaları (Çizim 8: 9-10) bulunmuştur.

Güney Yamaç Açması

Güney yamaçtaki kültür katlarının tespit edilmesi amacıyla J-F 12 açmaları boyunca uzanan, 2.5 m. genişlikte bir basamaklı açmada çalışılmıştır. Basamaklı açmanın üst kesimindeki J 12 açmasında 1. tabakayı sert kil dolgu oluşturmaktadır. Üzerine üç yatay sıra halinde kerpiç döşenmiş dolgu bir yapının zeminini oluşturmaktadır. Açmanın güney yarısında, kil dolgunun üzerini kapladığı karışık toprak tabakası 2. tabakayı, karışık malzeme veren bir kül çukuru ile ocak tabanı 3. tabakayı temsil etmektedir. 4. tabakaya ait kerpiç duvarın güneybatı kesiminde yer alan kerpiç çevrili bir dairesel fırının da duvarla aynı tabakaya ait olduğu düşünülmektedir. 5. tabakaya ait fırın içinde MÖ. 2. ve 1. bine ait mutfak kabı parçaları, duvar ile fırın arasında kalan sıkıştırılmış toprak taban üzerinde Kalkolitik Çağ seramiği bulunmuştur.

I 12 açmasında 1. tabaka, kuzey yarıda bir duvar ve kil dolgu parçası, güney yarıda ise geç dönemlere ait ocak ve çukurlardan oluşmaktadır. Açmanın kuzey yarısında 2. tabakayı ocak ve çukurlarla bozulmuş bir kil dolgu temsil etmektedir. Dolgunun altındaki akıntı kerpiç ve akıntı toprak tabakasında (3. Tabaka) yoğun Kalkolitik Çağ seramiği ile MÖ. 3. ve 2. bine tarihlenen birkaç seramik parçası ele geçmiştir. Akıntı toprak tabakası altında bulunan, üstüste inşa edilmiş dairesel ocakların (4. Tabaka) (Çizim 5) tabanları üzerinden toplanan seramik Kalkolitik Çağa aittir. Ocakların

altında kerpiç kalıntıları (5. Tabaka), bunların altında da üzerinden Kalkolitik Çağ seramiği toplanan beyaz yüzeyli sert taban (6. Tabaka) açığa çıkartılmıştır.

H 12 açmasında akıntı toprak altında kalın kül katmanları (1. Tabaka) saptanmıştır. Açmanın kuzey yarısında, içinde yoğun Kalkolitik Çağ seramik parçaları toplanan akıntı toprak altundan gelen sarı kil dolgu (2. Tabaka) altındaki küllü alan (3. Tabaka) yaklaşık 2 m. yüksekliktedir ve açmanın güney yarısında da aynı boyutlarda devam etmektedir. Kül yığıntısı altında belirlenen kerpiç duvarın (4. Tabaka) güney kenarına yapışık dörtgen bir kil havuzu bulunmaktadır (Çizim 5). Yapının temelini oluşturan 55 cm. kalınlıktaki sert kerpiç taban, yaklaşık 90 cm. kalınlıktaki kül yığıntısının (5. Tabaka) üzerine kaplamıştır. Kül altındaki kerpiç mimariden (6. Tabaka) Kalkolitik Çağ seramiği, obsidyen dilgiler, havan eli, öğütme taşı ve ezgi taşı ele geçmiştir.

G 12 açmasının kuzey yarısında akıntı toprak tabakası altında yer alan erimiş kerpiç kalıntularına mezarlar (1. Tabaka) yerleştirilmiştir. Toplam onbir ahşap örtülü mezar, tepe üzerindkilerle benzeri özellikler taşımaktadır (Çizim 7). Mezarların altında yer alan kerpiç yapının (2. Tabaka) tabanı üzerine yığılmış saz kalıntıları, düzenli beyaz hatlar halinde belirlenmiştir. Tabanda bulunan küçük kül çukurunun çevresine döşenen ve taban üzerinde yer alan seramik parçaları, Kalkolitik Çağ tarihlenmektedir.

Açmanın güney yarısında 1. tabakayı yüzeydeki akıntı toprak ve erimiş kerpiç kalıntılarının altında belirlenen ve üst üste iki tabanı bozarak inşa edilmiş bir kerpiç duvar temsil etmektedir. Duvarın doğu yüzüne eklenmiş yarı dairesel bir kil havuzu ile bunlara ait 13 cm. kalınlıkta sert kil taban açığa çıkartılmıştır. Kil havuzundan yeşil sırlı Ortaçağ seramiği, duvarın bozduğu 2. ve 3. tabaka tabanları üzerinden Orta Tunç Çağına tarihlenen Habur boyalı parçaları, en alttaki 4. tabaka tabanı üzerinde bazalt öğütme taşları, bir pişmiş toprak figürin başı ile Kalkolitik Çağ kap parçaları toplanmıştır.

F 12 açmasının kuzey kesiminde kazılan 1 m. den fazla kalınlıkta akıntı toprak tabakası, Ortaçağdan MÖ. 2. bine kadar tarihlenen çeşitli seramik parçaları içermektedir. Açmanın güney yarısında 1. tabakayı oluşturan üç mezar, tepe üzeri mezarlarına benzemektedir. Mezarların altında yer alan, yaklaşık 2 m. kalınlıktaki küllü toprak katmanı (2. Tabaka), çoğu Ortaçağ olmak üzere çeşitli dönemlere ait seramik parçaları içermektedir. Kül

altındaki kerpiç ve kil döküntü ile kül yığıntularından (3. Tabaka) çakmaktaşı ve obsidyen dilgi parçaları ile yoğun Kalkolitik Çağ ve çok az Ortaçağ ve Hellenistik kap parçaları ele geçmiştir. Yüzeyden 3 m. derinliğe kadar izlenen kül katmanları (4. Tabaka) ile bunların altındaki sıkıştırılmış toprak taban (5. Tabaka) Kalkolitik Çağ seramik parçaları içermektedir.

SERAMİK

Salat Tepe'de üç kazı mevsiminde toplanan seramik parçaları, Geç Kalkolitik Çağdan Ortaçağ içlerine kadar kesintisiz bir koleksiyon oluşturmaktadır. Bazı çağlara ait mimari tabakalara henüz rastlanmamakla birlikte, bu çağlara ait seramik parçalarının varlığı, tepenin yaklaşık 5000 yıl boyunca kesintisiz iskan edildiğini göstermektedir.

Kalkolitik Çağ

Salat Tepe'de Geç Kalkolitik Çağa tarihlenen seramik güney yamaç açmalarında yoğun ele geçmiştir. Tümü el yapımı olan kaplara ait parçalar iki türe ayrılmaktadır.

Saman katkılı, el yapımı seramik parçaları Kuzey Suriye ve Güneydoğu Anadolu'da Geç Kalkolitik Çağda yaygındır. Bu seramik arkeoloji literatüründe "chaff-faced ware"³, "chaff-faced simple ware"⁴, "chaff/straw tempered ware"⁵ gibi adlarla anılmaktadır. Bu türde kap parçaları üzerinde bazan sıyrma izlerine rastlanmaktadır. Bu izler olasılıkla çakmak taşı parçalarının bir tahtaya çakılmasıyla oluşturulmuş bir aletin kapların dış yüzeylerine sürtülmesi sonucu oluşan kazımalardır ve Arkeoloji literatüründe "Coba Seramiği"⁶ ya da "scraped ware"⁷ olarak adlandırılmaktadır. Salat Tepe'de ele geçen çok sayıda parça arasında, burada tanıtılan çanaklardan birisi (Çizim 6:1, H12/0044) H 12 açmasının kuzey kesiminde 6. tabakada, diğeri (Çizim 6:2, G12/0034) G 12 açmasının kuzey kesiminde 2. tabakada ele geçmiştir. Bu çanakların benzerleri Orta Fırat havzası ve çevresinden bilinmektedir⁸.

³ Braidwood ve Braidwood, 1960, 232-239, fig. 176:9; Brandt, 1978, 58; Akkermans, 1988, 127; Mazzoni, 2000, 98-100.

⁴ Russell, 1980, Group H; Thissen, 1985, 80.

⁵ Algaze et. al, 1990, 252.

⁶ Esin, 1983, 184; Özgen et. al, 1999, 38-39.

⁷ Thissen, 1985, 98; Trufelli, 1994, 261; Mazzoni, 2000, 98.

⁸ Değirmentepe 3 (Esin, 1983, Abb. 5), Tell Leilan VIb-V (Schwartz, 1988, 58, Pl. 15) Tell Al'-Abr (Yamazaki, 1999, 89), Tell Kosak Shamali (Nishiaki ve Matsutani, 2001, fig. 4.15:1),

Yüzeyi işlenmeden bırakılmış, ya da özensizce perdahlanmış, yüzeyi saman izli kap parçaların çanak biçimleri çeşitlilik göstermektedir. Sığ çanaklar arasında ağız kenarı içten yuvarlak (Çizim 6: 3)⁹ ve sivri (Çizim 6: 4)¹⁰ kalınlaştırılmış örneklerin yanı sıra ağız kenarı içe çekik (Çizim 6: 5)¹¹, ağız kenarı içten ve dıştan T biçimli kalınlaştırılmış (Çizim 6: 6)¹² biçimler ele geçmiştir. Derin çanakların açık ağızlı biçimleri de ağız kenarı içten kalınlaştırılmış (Çizim 6: 7)¹³, sivritilmiş (Çizim 6: 8)¹⁴ ve içe çekilmiş (Çizim 6: 9)¹⁵ olarak karşımıza çıkmaktadır. Bu grupta küresel karınlı örnekler de ele geçmiştir (Çizim 6: 10)¹⁶.

Çömlekler kısa boyunlu biçimlerden oluşmaktadır. Kısa huni boyunlu, basit ağızlı çömlekler keskin karınlı (Çizim 6: 11)¹⁷ ve oval gövdeli (Çizim 6: 12)¹⁸ örneklerle temsil edilmektedir. Oval gövdeli örneklerden birisinde omuz üzerinde keskin bir yiv bulunmaktadır (Çizim 6: 13)¹⁹. Sığ gövdeli bir örneğin boynunun omuza geçiş yaptığı kesim yuvarlak hatlıdır (Çizim 6:

Karkamış (Woolley, 1934, 95), Arslantepe VII (Frangipane, 2000, fig. 3:8) ve Hacı Nebi A (Pearce, 2000, fig. 2a).

⁹ G12/0042, G 12 kuzey, 2. tabaka. Benzerleri: Ninive (Gut, 1995, Taf. 54: 810), Kuzeydoğu Suriye (Meijer, 1986: fig. 15d), Tell Leilan VIb-V (Schwartz, 1988, fig. 58:5), Hacınebi A (Pearce, 2000, fig. 7f).

¹⁰ J12/0025, J 12 güney, 5. tabaka. Benzerleri: Ninive (Gut, 1995, Taf. 54: 810), Kuzeydoğu Suriye (Meijer, 1986, fig. 15d), Tell Leilan VIb-V (Schwartz, 1988, fig. 58:5), Hammam et Turkman VB (Akkermans, 1988, fig. 9: 140), Hacınebi A (Pearce, 2000, fig. 2g-i).

¹¹ J12/0024, J 12 güney, 5. tabaka. Benzerleri: Arslantepe VII (Frangipane, 2000, fig. 2:5; Helwing, 2000, fig. 3:3), Hacınebi B (Pearce, 2000, fig. 9f).

¹² G12/0042, G 12 kuzey, 2. tabaka. Benzerleri: Tell Leilan VIb-V (Schwartz, 1998, 53, fig. 65:7, Pl. 13e), Arslantepe VII (Frangipane, 2000, fig. 2:7), Hacınebi A-B (Pearce, 2000, fig. 6a, 9e).

¹³ I12/0037, I 12 kuzey, 5. tabaka. Benzerleri: Ninive (Gut, 1995, Taf. 54:811).

¹⁴ H12/0036, H 12 kuzey, 4. tabaka. Benzerleri: Tell Leilan VIb-V (Schwartz, 1988, fig. 65:3), Değirmen-tepe 3 (Esin, 1983, Abb. 6: 9-10).

¹⁵ I12/0032, I 12 kuzey, 4. tabaka. Benzerleri: Arslantepe VII (Frangipane, 2000, fig. 2:13).

¹⁶ H12/0044, H 12 kuzey, 6. tabaka. Benzerleri: Tell Kosak Shamali (Nishiaki ve Matsutani, 2001, fig. 4.14:1), Ras Shamra IIIB (de Contenson, 1992, fig. 220:9).

¹⁷ J12/0013, akıntı toprak tabakası. Benzerleri: Değirmen-tepe 3 (Esin ve Harmankaya, 1987, 117, res. 33), Hacınebi A (Pearce, 2000, fig. 3b).

¹⁸) J12/0028, J 12 güney, 5. tabaka. Benzerleri: Tell Leilan VIb-V (Schwartz, 1988, fig. 57:3, 66:8), Tell Kosak Shamali (Nishiaki ve Matsutani, 2001, fig. 4.14:8, 4.15:11), Hammam et Turkman VA (Akkermans, 1988, fig. 8:26), Norşun Tepe (Gülçur, 2000, Abb. 47:12), Değirmen-tepe 3 (Esin, 1983, Abb. 6: 20).

¹⁹ J12/0028, J 12 güney, 5. tabaka. Benzerleri: Ninive (Gut, 1995, Taf. 55:816), Norşun Tepe (Gülçur, 2000, Abb. 44:21-22), Arslantepe VII (Frangipane, 2000, fig. 2:2; Helwing, 2000, fig. 3).

14)²⁰. Başka bir parçada omuz üzerinde keskin bir profil hattı yer almaktadır (Çizim 6: 15)²¹. Burada tanıtılan kap parçalarının benzerleri Kuzey Mezopotamya, Kuzey Suriye ve Güneydoğu Anadolu'da MÖ. 4. bine tarihlenmektedir.

Salat Tepe'nin diğer Geç Kalkolitik Çağ seramik türü el yapımı, iyi pişirilmiş, boya bezemeli kaplara ait parçalardan oluşmaktadır. Bunlar Kuzey Mezopotamya ve Kuzey Suriye'de yaygın olan "Geç Obeid" boyalı seramiği türündedirler. Burada tanıtılan örnekler, çanak ve bardak parçalarından oluşmaktadır. Ağız kenarı içe doğru eğik kesilmiş sığ çanağın dış ağız kenarı üzerinde yer alan yatay boya şeridinden kabın omuz kesimine kadar kalın dikey çizgiler inmektedir (Çizim 7: 1)²². Derin açık bir çanak parçası ise ağız kenarı dışında bir yatay şerit ile bunun alt kenarına yapışık asılı yay dizisi ile bezenmiştir (Çizim 7: 2)²³. Şişkin gövdeli bir derin çanak ise ağız kenarının iç yüzeyine çizilen bir boya şeridi ve dış yüzüne çizilen sarkan yay dizisi ile bunun altında gövdenin üst yarısını kaplayacak şekilde yerleştirilmiş dört kalın boya şeridi ile bezenmiştir (Çizim 7: 3)²⁴. Bir başka parçanın dış yüzeyinde ise ağızdan sarkan içiçe dört yay dizisi ile gövde üzerinde yer alan en az üç yatay boya şeridi bulunmaktadır (Çizim 7: 4)²⁵.

²⁰ J12/0013, akıntı toprak tabakası. Benzerleri: Korucutepe B (Brandt, 1978, Pl. 103: 14), Hacinebi A (Pearce, 2000, fig. 3a), Değirmen-tepe 3 (Esin, 1983, Abb. 6: 22).

²¹ G12/0043, G 12 kuzey, 2. tabaka. Benzerleri: Korucutepe B (Brandt, 1978, Pl. 103: 2), Değirmen-tepe 3 (Esin, 1983, Abb. 6: 21).

²² J12/0032, J 12 güney, 5. tabaka. Benzerleri: Ninive (Gut, 1995, Taf. 53:800-802, 54:803-805), Tell Leilan V1b (Schwartz, 1988, fig. 69:1-2), Tell Abuda L.I (Jasim, 1985, fig. 163g).

²³ H12/0032, H 12 kuzey, 4. tabaka. Benzerleri: Ras Shamra IIIB (de Contenson, 1992, fig. 227:1), Karkamış (Woolley, 1934, fig. 17:6), Ninive (Gut, 1995, Taf. 52:788), Tepe Gavra (Tobler, 1950, Taf. LXXII:a2, LXXIII:e1, CXXIII:112, CXXV:145), Tell Leilan V1b (Schwartz, 1988, fig. 67:5), Kashkashok (Koizumi, 1993, 48-49, fig. 12:1-2), Tell Al-'Abr (Yamazaki, 1999, fig. 3:9-11), Hammam et Turkman IVA-D (Akkermans, 1988, fig. 3:38, 6:77), Değirmen-tepe 3 (Esin, 1983, Abb. 7:23), Tell Abuda L.I (Jasim, 1985, fig. 132d).

²⁴ H12/0046, H 12 kuzey, 6. tabaka. Benzerleri: Kashkashok (Koizumi, 1996, 48-49, fig. 12:1-2), Ninive (Gut, 1995, Taf. 52:789), Tepe Gavra (Tobler, 1950, Taf. CXIV: 130), Kuzeydoğu Suriye (Meijer, 1986, fig. 14b), Tell Leilan V1b (Schwartz, 1988, fig. 67:1), Yarım Tepe (Merpert ve Muchaev, 1993b, fig. 11.5:7), Ras Shamra IIIB (de Contenson, 1992, fig. 227:1, 4, 224:1), Hammam et Turkman IVC (Akkermans, 1988, fig. 5:55), Choga Mami (Oates, 1983, fig. 4:16), Norşun Tepe (Gülçur, 2000, Abb. 51:33), Tell Abuda L.I (Jasim, 1985, fig. 133a).

²⁵ G12/0034, G 12 kuzey, 2. tabaka. Benzerleri: Tepe Gavra (Tobler, 1950, Taf. LXXIV:b11, CXXIV:131), Ras Shamra IIIB (de Contenson, 1992, fig. 228:1), Hammam et Turkman VA (Akkermans, 1988, fig. 6:81-82).

Dışa çekik ağızlı, ince cidarlı iki küçük bardak parçasından birisi (Çizim 7: 5) dıştan kalın sarkan yay dizisi ve iki yatay boya şeridi ile²⁶, diğeri (Çizim 7: 6) ise dikey ince bir çizginin bir yanına eklenmiş yay dizisi ve diğer yanına eklenmiş zigzag deseni²⁷ ile bezenmiştir. Küçük bir çömleğe ait boyun parçasının ağız kenarı içten kalın kırmızı bir boya şeridi ile, dıştan iki siyah kalın boya şeridi arasında bir kırmızı boya şeridi ve bunların altında yer alan içi ağ taralı üçgen dizisi ile bezenmiştir (Çizim 7: 7)²⁸. Küresel gövdeli bir boyunsuz çömleğin ağız kenarı dışında ise içiçe geçmiş iki sarkan yay dizisi ile bunların altında bir kalın yatay boya şeridi bulunmaktadır (Çizim 7: 8)²⁹.

Salat Tepe'de ele geçen Geç Kalkolitik Çağ boyalı seramiklerinin özellikleri Kuzey Mezopotamya'da MÖ. 4500-4000 yıllarına tarihlenen Geç Obeid (Obeid 4) ve MÖ. 4000-3000 yıllarına tarihlenen Gavra Çağı ile benzeşmektedir³⁰. Bu seramik türleri Kuzey Suriye ve Güneydoğu Anadolu'da MÖ. 4. binin ilk yarısına tarihlenen Geç Kalkolitik 2-3 evrelerine girmektedir³¹.

Erken Tunç Çağı

Salat Tepe'de karışık alanlarda ele geçen bir grup seramik parçası, MÖ. 3. bin Doğu Anadolu ve Kuzey Mezopotamya seramik geleneklerine aittir. Bu parçalar dört grup oluşturmaktadır. El yapımı kahverengi ve siyah perdahlı, ağız kenarında karşılıklı iki üçgen tutamak bulunan çömlekler Doğu Anadolu'da³² Geç Kalkolitik Çağ sonundan MÖ. 3. bin sonuna kadar üretilmiştir.

²⁶ H12/0036, H 12 kuzey, 4. tabaka. Benzerleri: Ninive (Gut, 1995, Taf. 52:789), Kuzeydoğu Suriye (Meijer, 1986, fig. 14h), Tell Leilan V1b (Schwartz, 1988, fig. 67:7), Tell Al-'Abr (Yamazaki, 1999, fig. 3:25-26), Tell Kosak Shamali (Nishiaki ve Matsutani, 2001, fig. 4.14:3), Tell Afis (Mazzoni, 2000, fig. 1: TA96E575/6).

²⁷ H12/0044, H 12 kuzey, 6. tabaka. Benzerleri: Ninive (Gut, 1995, Taf. 51:783), Tell Abuda L.II (Jasim, 1985, fig. 159).

²⁸ H12/0047, I 12 kuzey, 6. tabaka. Benzerleri: Ninive (Gut, 1995, Taf. 51:782, 53:796).

²⁹ H12/0047, I 12 kuzey, 6. tabaka. Benzerleri: Choga Mami (Oates, 1983, fig. 5:127), Tell Afis (Mazzoni, 2000, fig. 2: TA96E580/8), Hammam et Turkman IVA (Akkermans, 1988, fig. 3:30), Tell Abuda L.II (Jasim, 1985, fig. 159).

³⁰ Esin, 1983, 190; Oates, 1983, 260-262; Porada et. al, 1992, Vol. II, 96, fig. 3.

³¹ Akkermans, 1988, 130; Frangipane, 2000, 451, Tab. 1; Helwing, 2000, 146-147.

³² Karaz ve Pulur (Koşay ve Vary, 1964, lev. XXII; Koşay, 1959, 380.402 no. 44), Fırat havzasında Taşkun Kale (Sagona, 1994, fig. 142-145), Hayaz Höyük (Thissen, 1985, 124, fig. 29-33), Kurban Höyük IV (Algaze et. al, 1990, 329, Pl. 135) ve Samsat Höyük (Abay, 1997, 147, Typ II), Amuk H evresi (Braidwood ve Braidwood, 1960, fig. 281:7, 304:16) ve Habur havzasında (Kühne, 1976, 100 v.d., Taf. 38, Abb. 383-399; Fielden 1977, 245 v.d., Pl. XIII).

Fırat havzası ve Kuzey Suriye'de MÖ. 3. bin boyunca üretilen Standart Seramik³³ tek renkli, çark yapımı bir üründür. Bu seramik türünün yayılım alanının doğu sınırında yer alan Salat Tepe'de, bu seramiğe benzeyen birkaç parça görülmüştür³⁴. Çukurlar ve akıntı toprak içerisinde ele geçen parçalar arasında kendine özgü bir grup belirlenmiştir. Çark yapımı, ince nitelikli, yüksek ısıda pişirilmiş turuncu hamurlu, ağız kenarının dışı ve içi kalın bir şerit halinde kırmızı ya da siyah boyalı, mat yüzeyli kaseler (Çizim 7:10, L12/0051) Yukarı Fırat ve Yukarı Habur havzalarında Erken Tunç Çağı III e tarihlenen "black rimmed orange ware" türüne girmektedir³⁵.

Salat Tepe'de bulunan ince nitelikli, çark yapımı ve yüksek derecede ısı üreten bir fırında pişirilmiş olan kaplara ait gri renkli ya da gri-açık kahverengi ve kırmızı açık kahverengi parçalar, Kuzey Mezopotamya ve Kuzey Suriye'de yaygın olan Metalik Seramiğe aittir³⁶. Salat Tepe'de ele geçen bir ip delikli tutamağın (Çizim 7:11, L13/0040/S) benzerleri Tell Chuera'da MÖ. 3. bine, Hafaca'da Erhanedan III e, Tarsus'ta Erken Tunç Çağı III e tarihlenmektedir³⁷.

Orta ve Geç Tunç Çağı

Salat Tepe'de çukur içlerinde, dolgu tabakalarında ve G 12 açmasının güney yarısındaki 2. ve 3. tabaka tabanları üzerinde ele geçen bazı çark yapımı seramik grupları, MÖ. 2. bine tarihlenmektedir. Bunlardan bir grup boyalı parça Orta Tunç Çağında üretilen "Habur Boyalıları"na aittir³⁸. Çeşitli kalınlıklarda yatay boya şeritleri ile bezenen parçalardan dolgu tabakasında ele geçen birisi düz gövdeli (Çizim 8: 1, L13/0033), diğeri boyunlu ve şişkin gövdeli (Çizim 8: 2)³⁹ birer çömleğe aittir. Dolgu tabakasından ele geçen bir diğeri çömlek (Çizim 8: 3, M13/0028) yatay şeritler, sarkan yaylar ve içi doldurulmamış üçgen dizileriyle bezlenmiştir. Çukurlarda ele geçen iki boyunlu çömlek parçası iki yatay şerit arasında ağ taralı friz ve bunlardan sarkan dikey

³³ "plain simple ware" (Braidwood ve Braidwood, 1960, 264), "standard ware" ya da "einfache Ware" (Kühne, 1976, 73 v.d.).

³⁴ Ökse et. al, 2001, 601-602.

³⁵ Norşun Tepe (Hauptmann, 1969/70, 54, Abb. 12: 6-7), Tell Chuera (Moortgat, 1965, 46-48, Abb. 33).

³⁶ Braidwood ve Braidwood, 1960, 370; Kühne, 1976, 57-59.

³⁷ Kühne 1976, 37, 49-51, Taf. 40, 1, Abb. 63, B.

³⁸ Hrouda, 1957; Reade, 1968, 257 v.d.; Kühne, 1976, Taf. 36.

³⁹ L12/0060, çukur. Benzerleri: Cagar Bazar (Hrouda, 1957, Taf. 9:7-8; Hrouda 1989, fig. 7:19), Yukarı Fırat Havzası (Bachelot, 1999, Pl. 9:5), Ebla (Nigro, 1998, fig. 5:3), Tell Mozan (Kelly-Buccellati, 1988, fig. 26: M182).

çizgilerden oluşan bir omuz bezemesine (Çizim 8: 4)⁴⁰, diğeri ise zigzag ve tek yönlü tarama frizlerine sahiptir (Çizim 8: 5, L13/0047).

Çukurlarda bulunan, içe çekik ağız dıştan kalınlaştırılmış ve üzeri kesik tarama çizgileriyle bezenmiş yuvarlak gövdeli çanak parçaları (Çizim 8: 6, L13/0052/S) Kuzey Suriye ve Yukarı Fırat Havzasında yayılım gösteren yerel boyalı gruplarına benzemektedir⁴¹. I. yapı katı taban dolgusunda ele geçen bir grup boyalı parça, Geç Tunç Çağında Kuzey Mezopotamya ve Kuzey Suriye'de üretilen "Nuzi Seramiği" türüne girer⁴². Burada tanıtılan örneklerden birisi (Çizim 8: 7) siyah boya şeridi üzerine çizilmiş beyaz kuş motifleri⁴³, diğeri (Çizim 8: 8) ise açık renk astar üzerine siyah boya ile çizilmiş kuş motifi ile bezenmiştir⁴⁴.

Akıntı toprakta ve çukurlarda ele geçen çark yapımı devetüyü seramik, Kuzey Mezopotamya'nın MÖ. 2. bin fabrikasyon ürünlerindedir⁴⁵. Erzak çukurlarında ele geçen standart seramiğe* ait bazı çanak parçaları (Çizim 8: 10, L12/0060; 9: 4. L13/0040) Kuzey Suriye⁴⁶ ve Yukarı Fırat havzasında⁴⁷ Orta Tunç Çağına tarihlenmekte, diğeri (Çizim 8: 9, L13/0052) ise Orta Assur seramiği⁴⁸ örnekleri arasında yer almaktadır. Bunların yanı sıra Kuzey Mezopotamya Orta Tunç Çağı için karakteristik olan "red-brown wash ware" türünde çok sayıda kap parçasının da ele geçmesi, bölgenin MÖ 2. bin boyunca Mezopotamya kültürünün bir parçası olduğunu göstermektedir.

Demirçağ

Salat Tepe'de Demirçağa tarihlenen seramik parçaları silo ve kül çukurlarından ya da akıntı topraktan toplanmıştır. Boyalı parçalar arasında

⁴⁰ L13/0049, çukur. Benzerleri: Assur (Hrouda, 1957, Taf. 9:1-2).

⁴¹ Kuzeydoğu Suriye (Meijer, 1986, fig. 23:1-k, 24:a), Tell Mozan (Kelly-Buccellati, 1988, fig. 22: M124-27), Korucutepe (Griffin, 1980, Pl. 4:156, 15:H), Arslantepe Orta Tunç Çağı 1 (di Nocera, 1988, Abb. 9.2: 9).

⁴² Hrouda, 1957; Cecchini, 1965.

⁴³ L13/0009. Benzerleri: Tell Billa (Hrouda, 1957, Taf. 1:1) ve Tell Brak'ta (Hrouda, 1957, Taf. 6:6).

⁴⁴ L13/0015, Benzeri: Tell Brak (Hrouda, 1957, Taf. 6:9).

⁴⁵ Ökse et. al, 2001, 598-601.

* Mazzoni 1998, 34.

⁴⁶ Kuzeydoğu Suriye (Meijer, 1986, fig. 23:c, 24j), Ebla (Nigro, 1998, fig. 4:11), Ras Shamra (de Contenson, 1985, fig. 12:26-27).

⁴⁷ Norşun Tepe (Kaschau, 1999, Taf. 9:9, 12:3-7).

⁴⁸ Üçtepe (Koroğlu, 1998, res. 5:15-16, 7:3), Habur havzasındaki Tall Sheikh Hamad (Pfaelzner, 1995, Taf. 68b, 70b, 107e, 138e, 159h, 161h, 193b).

yer alan bir grup (Çizim 8:13, L13/0024), el yapımı ve perdelidir. Açık bej yüzeyi üzerine genellikle kırmızı boya ile yapılan bezeme, bölgedeki benzerlerine göre MÖ. 9.-8. yüzyıllara aittir⁴⁹. Yukarı Fırat havzasının el yapımı, derin yatay oluklarla bezeli tek renkli seramiği, Geç Tunç Çağının bitiminde sonra MÖ. 12.-10. yüzyıllara tarihlenen Erken Demirçığ tabakalarında görülmektedir⁵⁰. Bu grup, Salat Tepe'de M 13 açmasının en alt seviyesindeki karışık toprak içerisinde ve silo çukurların dip seviyelerinde ele geçmiştir. Bu gruba giren bir çanak (Çizim 8:11, L12/0063/S) ile bir çömlek (Çizim 8:12, L12/0052/S) Yukarı Dicle ve Yukarı Fırat havzaları ile Van Gölü Havzası Erken Demirçığ örnekleri ile benzeşmektedir⁵¹.

I 12 açmasının kuzey yarısındaki 4. ve 5. tabakaları bozan bir çukur içerisinde bulunan askos gri mineral katkılı hamurdan üretilmiş ve yüzeyi işlenmemiştir (Çizim 7: 9, I12/0037). Gövde biçimi benzeyen askoslar Orta ve Doğu Anadolu ile Urmia havzasında MÖ. 8.-7. yüzyıllara tarihlenmektedir⁵². Tepe üzerindeki çukurlarda ele geçen bir grup çark yapımı seramik, Yeni Assur Çağı standart tiplerinden oluşmaktadır ve benzerleri MÖ. 7. yüzyıl ve sonrasına tarihlendirilmektedir. Bu gruba giren parçalar arasında ince nitelikli hamurdan üretilmiş boyunlu bardaklar (Çizim 9: 1)⁵³, orta kaba nitelikli hamurdan üretilmiş, ağız T biçimli kalınlaştırılmış çanaklar (Çizim 9: 2)⁵⁴, ağız kenarı dıştan oval kalınlaştırılmış kısa boyunlu çömlek parçaları (Çizim 9: 3)⁵⁵, kısa boynu üzerine kabartma şerit bulunan oval gövdeli ve to-puz dipli çömlek (Çizim 9: 5)⁵⁶ ile küresel gövdeli çömlekler (Çizim 9: 6)⁵⁷ bulunmaktadır.

⁴⁹ Gre Dimse (Karg, 2001, şek. 9; Karg, 2002, 705, 716, şek. 3d) ve Norşun Tepe (Bartl, 1994, 473 v.d., Abb. 15; Parzinger, 1982, Abb. 3).

⁵⁰ Bartl, 1994, 517.

⁵¹ Üçtepe (Koroğlu, 1998, res. 16:2, 13) ve Gre Dimse'de (Karg, 2002, 705, 715, şek. 3b), Korucutepe (Winn, 1978, Pl. 52: 4, 53: 11, 57: 9, 58: 19, 41), Norşun Tepe (Hauptmann, 1969/70, Abb. 16: 11, 18: 11; Bartl, 1994, Abb. 6: 1, 7: 1), Ernis (Sevin, 1996, Lev. 1:1-2).

⁵² Ökse, 1988, 60, 65, 67, 69, 70, 73, 80, Abb. 444-449.

⁵³ L12/0057, L 12, çukur. Benzerleri: Üçtepe (Koroğlu, 1998, res. 9: 2-4, 10: 5), Khirbet Kasrij (Curtis, 1989, fig. 10: 42, 31: 128).

⁵⁴ L13/0040, çukur. Benzerleri: Üçtepe (Koroğlu, 1998, res. 9: 16) Khirbet Kasrij (Curtis, 1989, fig. 25: 53).

⁵⁵ K13/0013, çukur. Benzerleri: Üçtepe (Koroğlu, 1998, res. 10: 12), Khirbet Kasrij (Curtis, 1989, fig. 33: 180-181).

⁵⁶ L12/0040, çukur. Benzerleri: Assur (Haller, 1954, Taf. 30), Khirbet Kasrij (Curtis, 1989, 48-49, fig. 37: 227-240, 43: 305), Tell Rad Shaqrah (Reiche, 1999, 237, fig. 10g, 12c).

⁵⁷ J12/0013, akıntı toprak tabakası. Benzerleri: Khirbet Kasrij (Curtis, 1989, fig. 33: 172).

Hellenistik ve Ortaçağ

Hellenistik Çağ seramiğinin büyük bölümü yalın yüzeyle kaba mallardan oluşmaktadır. M 13 açmasında III. yapı katında açığa çıkan ocakta işi situ olarak ele geçen üç çömlek (Çizim 10: 1, 3, 4) Kuzey Mezopotamya'nın Pers ve Erken Hellenistik merkezlerinden bilinmektedir⁵⁸. K 13 açmasında çukur içinde bulunan parçalanmış küpün (Çizim 10: 6) Nuzi'de bulunan benzerleri Hellenistik ve Roma çağlarına tarihlenmektedir⁵⁹. Aynı açmadaki diğer bir çukurdan ele geçen, yüzeyi derince oyulmuş kazıma ve bitkisel süslemeli seramik parçalarının (Çizim 10: 5, L12/0063/S) oldukça yakın benzerleri Gre Dimse'de Hellenistik Çağa tarihlenmiştir⁶⁰.

Salat Tepe'de II. ve III. yapı katlarında rastlanan kırmızı ya da siyah mat astarlı seramik parçaları Fırat ve Dicle havzalarında Hellenistik döneme tarihlenmiştir⁶¹. Kuzey Suriye ve Güneydoğu Anadolu'daki Hellenistik merkezlerde ele geçen mat boya astarlı seramik türüne giren bu örneklerin yakın benzerleri Gre Dimse'de ele geçmiştir⁶².

Salat Tepe'de I. yapı katında ele geçen açık kahverengi ya da yeşilimsi bej hamurlu, astarsız, yüksek ısı üreten bir fırında pişirilmiş Ortaçağ⁶³ kap parçalarının yanı sıra birkaç yeşil sırlı gövde parçası bu merkezin Bizans Çağında iskân edildiğini göstermektedir. "Late Roman C" olarak adlandırılan, Akdeniz havzası ve çevresinde yaygın mal grubuna ait parçalar (Çizim 10: 2), M.S. 5.-7. yüzyıllara tarihlenmektedir⁶⁴.

SONUÇ

Salat Tepe'de 2000-2002 yılları arasında gerçekleştirilen kurtarma kazılarının verdiği sonuçlara göre Salat Çayının holosen dönemde oluşturduğu çakıl seki üzerine kurulmuş ilk yerleşim Kalkolitik Çağa aittir. Güney yamaç açmalarında açığa çıkan tabakalar, tepenin bu çağda yoğun bir

⁵⁸ Tell ed-Der (Rutten, 1996b, fig. 17-18), Mahmudiyah (Warburton, 1996, Pl. 6:6), Abu Qubur (Rutten, 1996a, Pl. 9: 4), Khirbat Khatuniyah (Curtis ve Green, 1997, fig. 48: 224-225, 59: 410).

⁵⁹ Starr, 1937, 495, 497, Pl. 136.

⁶⁰ Karg, 2002, 703-704, şek. 2a-d.

⁶¹ Özdoğan, 1977, Ware Type 5.1, 5.5; Russell, 1980, Group R-U; Mitchell, 1980; Algaze et al, 1990; Derin, 1994, 49.

⁶² Karg, 2001, şek. 4.

⁶³ Bakırcı, 1978.

⁶⁴ Hayes, 1972, 72.

yerleşime sahne olduğuna işaret etmektedir. Bu tabakalarda ele geçen seramiğin özellikleri MÖ. 4. binde Güneydoğu Anadolu ve Kuzey Suriye'de üretilen seramik grupları ile benzeşmektedir.

Tepe üstündeki kerpiç yapının (IV. Tabaka) kalın duvarlı oluşu, burada önemli bir yapının varlığına işaret etmektedir. Bu yapının kalıntıları üzerine açılan erzak çukurları içinden ve güney yamaç açmalarında akıntı topraktan gelen MÖ. 3-1. binlere tarihlenen seramik parçalarının ait oldukları mimari katlara henüz ulaşılammıştır. MÖ. 3. bin seramiği Salat Tepe'nin Erken Tunç Çağının son evresinde Kuzey Mezopotamya seramik geleneklerine göre üretim yapan atölyelerin kaplarının kullanıldığı bir yerleşim birimi olduğunu, MÖ. 2. bin örnekleri de buradaki yerleşiminin Yukarı Fırat havzası ve Kuzey Mezopotamya kültürlerinin bir parçası olduğunu ortaya koymuştur. Orta Tunç Çağına ait bir taban parçası, G 12 açmasının güney yarısında tespit edilmiş, Geç Tunç Çağı seramik parçalarına da tepe üzerindeki Ortaçağ yapı katuna temel oluşturan kil dolgu içerisinde rastlanmıştır. Salat Tepe'de Erken Demir Çağında MÖ. 12-10. yüzyıl Yukarı Fırat havzası seramik geleneklerine ait kap parçaları ele geçmiştir. Yeni Assur seramiğinin bulunduğu çukurlar, tepede MÖ. 8.-7. yüzyıllarda Assur krallığının etkisinde kalan atölyelerin ürünlerinin kullanıldığını göstermektedir. Tepe üzerinde Hellenistik (II.-III. Yapı Katları) ve Ortaçağda (I. Yapı Katı) da yerleşilmiş, bu yerleşiminin son bulmasından sonra tepeye mezarlar bırakılmıştır.

KAYNAKÇA

- Abay, E., 1997, *Die Keramik der Frühbronzezeit in Anatolien*, Münster.
- Akkermans, P.M.M.G., 1988, "An Updated Chronology of the Northern 'Ubaid and Late Chalcolithic Periods in Syria: New Evidence From Tell Hammam et-Turkman", *Iraq* 50: 109-136.
- Algaze, G. et. al, 1990, *Town and Country in Southeastern Anatolia II: The Stratigraphic Sequence at Kurban Höyük*, Chicago.
- Algaze, G. et. al, 1991, "The Tigris-Euphrates Archaeological Reconnaissance Project: A Preliminary Report of the 1987-1990 Seasons", *Anatolica* 17: 175-240.
- Alkım U. B., 1967, "İslahiye Bölge Araştırmaları ve Gedikli Höyük Kazısı" *Belleten* 31: 462-468.

- Bachelot, L., 1999, "Les Donees Archeologiques de L'age du Bronze Recent dans la vallee du haut Euphrate", G. del Olmo Lete ve J.-L. Montero Fenollos (eds), *Archaeology of the Upper Syrian Euphrates. The Tishrin Dam Area*, Barcelona: 333-361.
- Bakırer, Ö., 1978, "The Medieval Pottery and Baked Clay Objects" M. N. van Loon (ed), *Korucutepe 3*, Amsterdam-New York-Oxford.
- Bartl, K., 1994, "Die frühe Eisenzeit in Ostanatolien und ihre Verbindungen zu den benachbarten Regionen", *Baghdader Mitteilungen* 25: 473-518.
- Braidwood, R. J. ve L. S. Braidwood, 1960, *Excavations in the Plain of Antioch I*. Chicago.
- Brandt, R. W., 1978, "The Chalcolithic Pottery" M. N. van Loon (ed.), *Korucutepe 2*, Amsterdam-New York-Oxford: 57-60.
- Cecchini, S. M., 1965, *La Ceramica di Nuzi*, Roma.
- de Contenson, H., 1992, *Prehistoire de Ras Shamra. Ras Shamra-Ougarit VIII*, Paris.
- Curtis, J., 1989, *Excavations at Qasrij Cliff and Khirbet Qasrij*, London.
- Curtis, J. ve A. Green, 1997, *Excavations at Khirbet Khatuniyeh*. London.
- Dornemann, R. H., 1988, "Tell Hadidi: One Bronze Age Site Among Many in the Tabqa Dam Salvage Area", *Bulletin of the American Schools of Oriental Research* 270: 13-42.
- Derin, Z., 1994, "Aşağı Fırat Havzasındaki (Elazığ-Malatya Bölgesi) Yerleşim Merkezlerinde Ele Geçen 'Doğu Sigillatısı A' Türü Keramikler", H. Malay (ed) *M. (Usman) Anabolu'ya Armağan*, İzmir: 49-172.
- Erkanal, H., 1983, "1982 Gırnavaç Kazıları", V. Kazı Sonuçları Toplantısı: 131-135.
- Erkanal, H., 1984, "1983 Gırnavaç Kazıları", VI. Kazı Sonuçları Toplantısı: 121-135.
- Esin, U., 1983, "Zur Datierung der Vorgeschichtlichen Schichten von Değirmen-tepe bei Malatya in der Östlichen Türkei", R. M. Boehmer ve H. Hauptmann (ed), *Alttertumskunde Kleinasien*, Mainz: 175-190.
- Esin, U. and S. Harmankaya, 1987, "Değirmen-tepe (Malatya) Kurtarma Kazısı 1986", IX. Kazı Sonuçları Toplantısı: 79-126.
- Fielden, K., 1977, "Tell Brak 1976: The Pottery", *Iraq* 39: 245-255.

- Frangipane, M., 2000, "The Late Chalcolithic / EB I Sequence at Arslantepe. Chronological and Cultural Remarks from a Frontier Site" C. Marro ve H. Hauptmann (ed), *Chronologies des Pays du Caucase et de L'Euphrate aux Ive-IIIe Millenaires*, Paris: 439-471.
- Griffin, E. E., 1980, "Phase G-J. The Middle and Late Bronze Age", M. van Loon (ed), *Korucutepe 3*, Amsterdam-New York-Oxford: 1-126.
- Gut, R. V., 1995, *Das Prachistorische Ninive*, Mainz.
- Gülçur, S., 2000, "Norşuntepe: Die Chalkolithische Keramik (Elaziğ/ Ostanatolien)" C. Marro ve H. Hauptmann (ed), *Chronologies des Pays du Caucase et de L'Euphrate aux Ive-IIIe Millenaires*, Paris: 375-418.
- Haller, A. et. al, 1954, *Die Graeber und Gräfte von Assur*, Berlin.
- Hauptmann, H., 1969/70, "Norşun Tepe. Historische Geographie und Ergebnisse der Grabungen 1968-69" *Istanbuler Mitteilungen* 19/20: 57-64.
- Hayes, J. W., 1972, *Late Roman Pottery*. London.
- Helwing, B., 2000, "Regional Variation in the Composition of Late Chalcolithic Pottery Assemblages" C. Marro ve H. Hauptmann (ed), *Chronologies des Pays du Caucase et de L'Euphrate aux Ive-IIIe Millenaires*, Paris: 145-164.
- Hrouda, B., 1957, *Die Bemalte Keramik des 2. Jts. in Nordmesopotamien und Nordsyrien*, Berlin.
- Hrouda, B., 1989, "Die Habur Ware in neuer Sicht", K. Emre et. al (ed), *Anatolia and the Ancient Near East, Studies in Honor of T. Özgüç*, Ankara: 205-213.
- Jasim, S. A., 1985, *The Ubaid Period in Iraq: Recent Excavations in the Hamrin Region*, Oxford.
- Karg, N., 2001, "Gre Dimse-İlk Sonuçlar" N. Tuna ve J. Velibeyoğlu (ed), *İlisu ve Karkamış Baraj Gölleri Altında Kalacak Arkeolojik Kültür Varlıklarını Kurtarma Projesi 1999 Yılı Çalışmaları*, Ankara: 643-693.
- Karg, N., 2002, "2000 Yılı Gre Dimse (İlisu) çalışmaları" N. Tuna ve J. Velibeyoğlu (ed), *İlisu ve Karkamış Baraj Gölleri Altında Kalacak Arkeolojik Kültür Varlıklarını Kurtarma Projesi 2000 Yılı Çalışmaları*, Ankara: 699-722.

- Kaschau, G., 1999, Lidar Höyük. Die Keramik der Mittleren Bronzezeit. *Archaeologica Euphratica*. Mainz.
- Kelly-Bucellati, M., 1988, "The High Mound: Introduction and Surface Collection" G. Buccellati ve M. Kelly-Bucellati (ed), *Mozan 1*, Malibu: 43-155.
- Koizumi, T., 1993, "Ubaid Pottery From Kashkashok II: Typology and Chronology" *Al Rafidan* 14: 19-67.
- Koşay, H. Z. ve K. Turfan, 1959, "Erzurum-Karaz Kazısı Raporu", *Belleten* 23: 349-384.
- Koşay, H. Z. ve H. Vary, 1964, *Pulur Kazısı 1960 Mevsimi Çalışmaları*, Ankara.
- Köroğlu, K., 1998, *Üçtepe I*, Ankara.
- Kühne, H., 1976, *Die Keramik vom Tell Chuera und Ihre Beziehungen zu Funden aus Syrien-Palaestina, der Türkei und dem Iraq*, Berlin.
- Mallowan, M. E. L. ve J. C. Rose, 1935, "Excavations at Tall Arpachiyah, 1933", *Iraq* 2: 1-178.
- Mazzoni, S., 1998, "Materials and Chronology" S.M. Cecchini ve S. Mazzoni (ed), *Tell Afis (Siria)*. The 1988-1992 Excavations on the Acropolis. Pisa: 9-100,
- Mazzoni, S., 2000, "From the Late Chalcolithic to Early Bronze I in North-West Syria: Anatolian Contact and Regional Perspective" C. Marro ve H. Hauptmann (ed), *Chronologies des Pays du Caucase et de L'Euphrate aux Ives-IIIe Millenaires*, Paris: 97-114.
- Meijer, D. J. W., 1986, *A Survey in Northeastern Syria*, Leiden.
- Merpert, N. Y. ve R. M. Munchaev, 1993b, "Yarım Tepe III: The Ubaid Levels", N. Yoffee ve J. J. Clark (ed), *Early Stages in the Evolution of Mesopotamian Civilization*, London: 225-240.
- Mitchell, S., 1980, *Aşvan Kale. Keban Rescue Excavations. Eastern Anatolia I*, Oxford.
- Moortgat, A., 1965, *Tell Chuera in Nordost-Syrien*, Köln-Opladen.
- Nigro, L., 1998, "Ebla and the Ceramic Provinces of Northern Syria in the Middle Bronze Age: Relationships and Interconnections with the Pottery Horizons of Upper Mesopotamia" *Subartu* 4 (1): 271-303.
- Nishiaki, Y. ve T. Matsutani, 2001, *Tell Kasak Shamali I*, Oxford.

- Di Nocera, G. M., 1998, *Die Siedlung der Mittelbronzezeit von Arslantepe*, Roma.
- Oates, J., 1983, "Ubaid Mesopotamia Reconsidered", Young, T., P. E. L. Smith and P. Mortensen (eds) *The Hilly Flanks and Beyond. Essays on the Prehistory of Southwestern Asia, Presented to R. J. Braidwood*, Chicago: 251-281.
- Ökse, A. T., 1988, *Mitteleisenzeitliche Keramik Zentral-Ostanatoliens*, Berlin.
- Ökse, A. T., 1999, "Salat Tepe 1998 Araştırması", N. Tuna ve J. Öztürk (ed) *Ilisu ve Karkamış Baraj Gölleri Altında Kalacak Arkeolojik Kültür Varlıklarını Kurtarma Projesi 1998 Yılı Çalışmaları*, Ankara: 333-351.
- Ökse, A. T. 2004, "Salat Tepe 2001 Kazısı", *Ilisu ve Karkamış Baraj Gölleri Altında Kalacak Arkeolojik Kültür Varlıklarını Kurtarma Projesi 2001 Yılı Çalışmaları*, Ankara: 603-640.
- Ökse, A. T. ve A. O. Alp 2002 "Salat Tepe 2000 Yılı Kazı Çalışmaları", N. Tuna ve J. Velibeyoğlu (ed) *Ilisu ve Karkamış Baraj Gölleri Altında Kalacak Arkeolojik Kültür Varlıklarını Kurtarma Projesi 2000 Yılı Çalışmaları*, Ankara: 645-670.
- Ökse, A. T. ve A. O. Alp 2004, "Salat Tepe 2002 Yılı Kazı Çalışmaları", *Ilisu ve Karkamış Baraj Gölleri Altında Kalacak Arkeolojik Kültür Varlıklarını Kurtarma Projesi 2002 Yılı Çalışmaları*, Ankara: 603-640.
- Ökse, A. T. et. al, 2001, "Salat Tepe 1999 Yüzey Araştırması", N. Tuna, J. Öztürk ve J. Velibeyoğlu (eds) *Ilisu ve Karkamış Baraj Gölleri Altında Kalacak Arkeolojik Kültür Varlıklarını Kurtarma Projesi 1999 Yılı Çalışmaları*, Ankara: 593-642.
- Özdoğan, M., 1977, *Lower Euphrates Basin 1977 Survey*, Istanbul.
- Parker J.B. - L.S. Dodd 2003, "The Early Second Millenium Ceramic Assemblage from Kenan Tepe, Southeastern Turkey. A preliminary Assessment" *Anatolian Studies* 53 sayfa 33-69.
- Parzinger, H., 1996, "Bemalte Keramik aus Boğazköy-Hattuşa und die frühe Eisenzeit im westlichen Ostanatolien" U. Finkbeiner et. al (ed), *Beitraege zur Kulturgeschichte Vorderasiens. Festschrift für R. M. Boehmer*, Mainz: 527-536.
- Pearce, J., 2000, "The Late Chalcolithic Sequence at Hacinebi Tepe, Turkey" C. Marro ve H. Hauptmann (ed) *Chronologies des Pays du Caucase et de L'Euphrate aux Ive-IIIe Millenaires*, Paris: 115-143.

- Peters, E., 1979, "Altunova'da Halk Mimarlığında Erzak Saklama" *Keban Projesi 1973 Çalışmaları*, Ankara: 127-134.
- Pfaelzner, P., 1995, *Mitannische und mittelassyrische Keramik*, Berlin.
- Porada, E. et. al, 1992, "The Chronology of Mesopotamia, ca. 7000-1600 BC", R. W. Ehrich (ed), *Chronologies in Old World Archaeology*, vol. I (77-121), II (90-124), Chicago-London.
- Reade, J. E., 1968, "Tell Taya (1967): Summary Report", *Iraq* 30: 234-264.
- Reiche, A., 1999, "Iron Age Pottery From Tell Rad Shaqrah (North-East Syria)", A. Hausleiter ve A. Reiche (ed), *Iron Age Pottery*, Münster: 231-259.
- Russell, H. F., 1980, *Pre-Classical Pottery of Eastern Anatolia*, London.
- Rutten, K., 1996a, "Late Achaemenid and Early Hellenistic Pottery", Northern Akkad Project Reports 9: 22-31.
- Rutten, K., 1996b, "Late Achaemenid and Early Hellenistic Pottery from the Tombs of Mahmudiyah, Abu Qubur and Tell ed-Der", Northern Akkad Project Reports 10: 7-38.
- Sagona, A. G., 1994, *The Aşvan Sites 3: The Early Bronze Age*. Ankara.
- Schwartz, G. M., 1988, *A Ceramic Chronology From Tell Leilan*, London.
- Schwartz, G. M. ve H. Weiss, 1992, "Syria", R. W. Ehrich (ed.) *Chronologies in Old World Archaeology I*, Chicago-London: 221-242.
- Seeher, J., 2000, "Getreidelagerung in unterirdischen Grossspeichern: zur Methode und ihrer Anwendung im 2. Jahrtausend v. Chr. Am Beispiel der Befunde in Hattusa", *Studi Micenei ed Egeo-Anatolici* 42 (2): 261-301.
- Sevin, V., 1996, "Van / Ernis (Ünseli) Nekropolü Erken Demir Çağ Çanak Çömlekleri", *Anadolu Araştırmaları* 14: 439-467.
- Speiser, E. A., 1935, *Excavations at Tepe Gawra I*, Baltimore.
- Starr, R. F. S., 1937, *Nuzi*, Cambridge.
- Özgen, E. et. al, 1999, "Oylum Höyük 1997-1998. Die Späthchalolithische Siedlung auf der Westterrasse", *Anatolica Antiqua* 7: 19-67.
- Thissen, L. C., 1985, "The Late Chalcolithic and Early Bronze Age Pottery From Hayaz Höyük", *Anatolica* 12: 75-130.

- Tobler, A. J., 1950, *Excavations at Tepe Gawra*. Philadelphia.
- Trufelli, F., 1994, "Standardisation, Mass Production and Potter's Marks in the Late Chalcolithic Pottery of Arslantepe (Malatya)", *Origini* 18: 245-289.
- Warburton, C., 1996, "Keramik und Kleinfunde (1987)", *Northern Akkad Project Reports* 9: 25-33.
- Winn, M. M., 1978, "The Early Iron Age Pottery", M. van Loon (ed.) *Korucutepe* 3, Amsterdam-New York-Oxford: 155-175.
- Woolley, C. L., 1934, "The Prehistoric Pottery of Carchemish" *Iraq* 1: 146-162.
- Yamazaki, Y., 1999, "Excavations at Tell Al,'Abr", G. del Olmo Lete ve J.-L. Montero Fenollos (ed), *Archaeology of the Upper Syrian Euphrates. The Tishrin Dam Area*, Barcelona: 83-96.

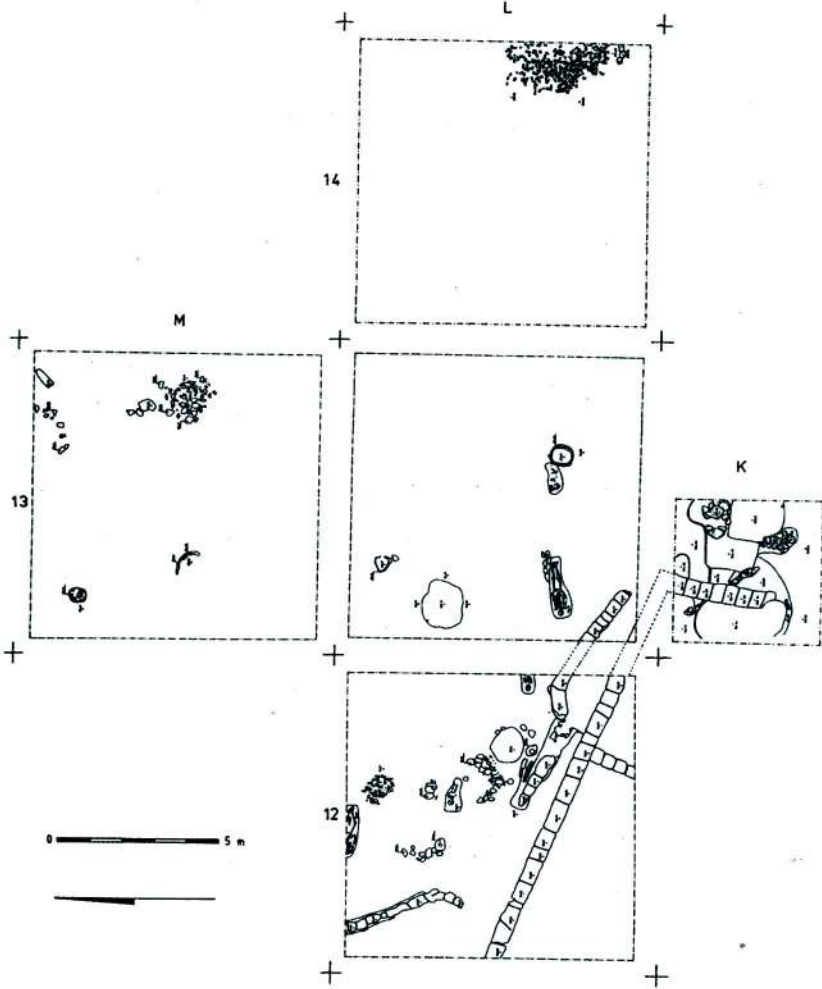

Çizim 1 - I. Yaptı Katı Planı

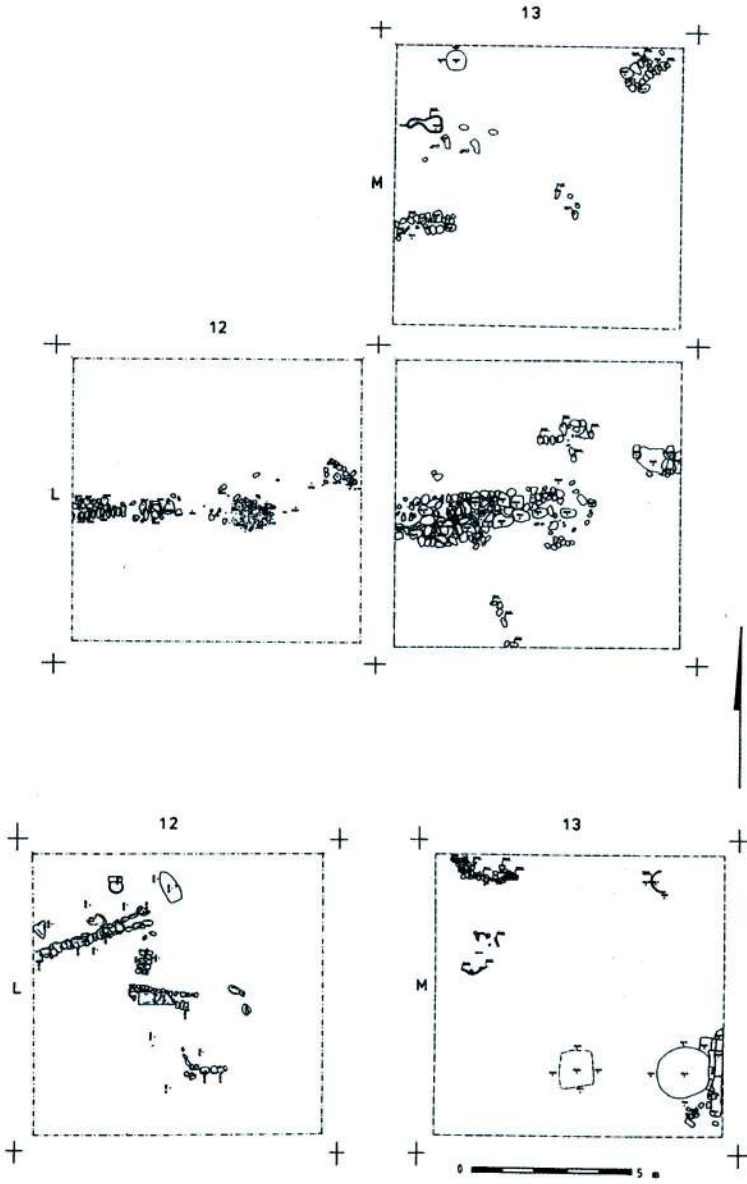

Çizim 2 - II. - III. Yapı Katı Planı

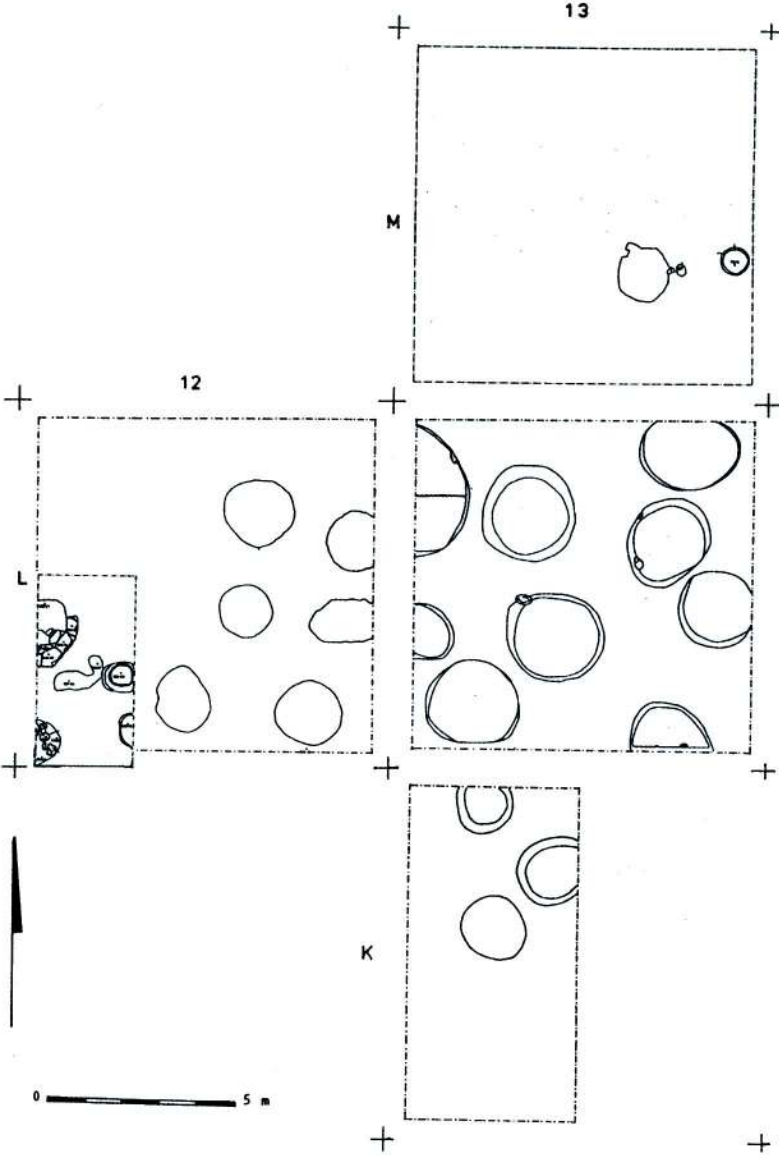

Çizim 3 - Erzak Çukurlarının Planı

A. Tuba Ökse

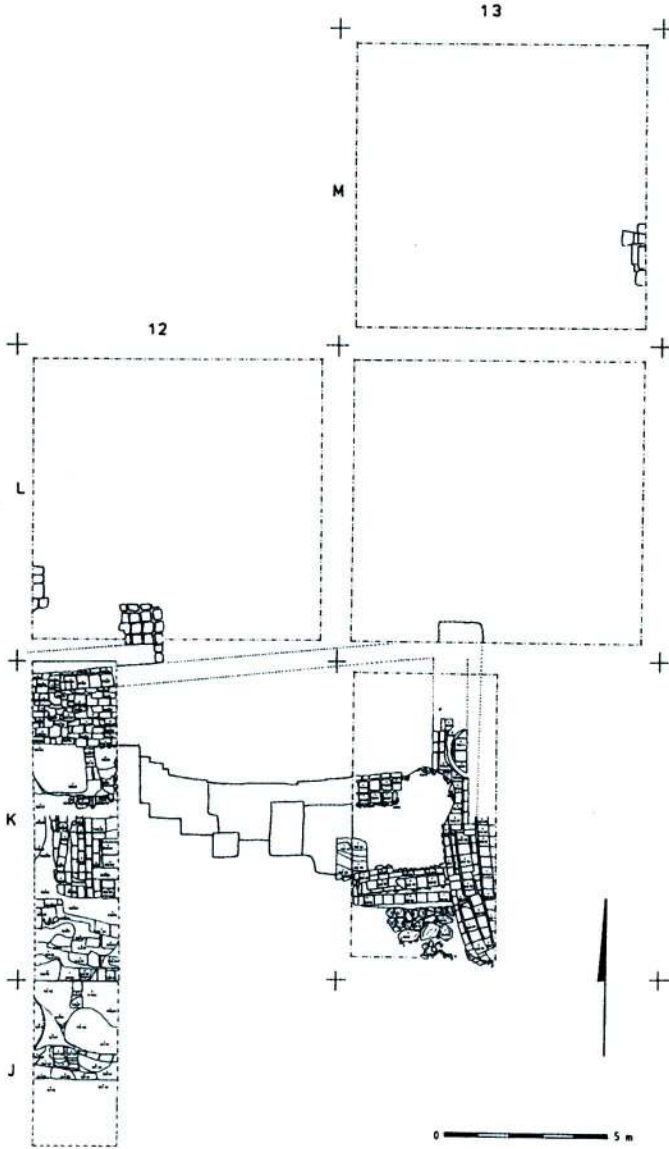

Çizim 4 - IV. Yapı Katı Planı

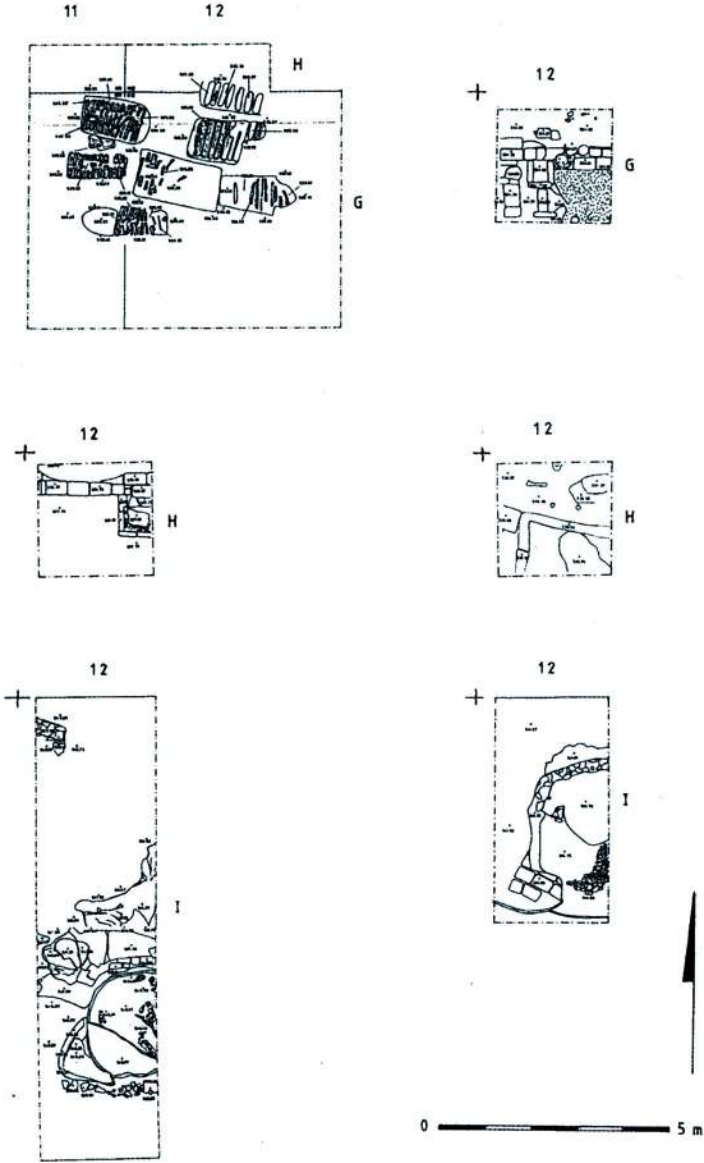

Çizim 5 - G 12, H 12 ve I 12 Açma Planları

A. Tuba Ökse

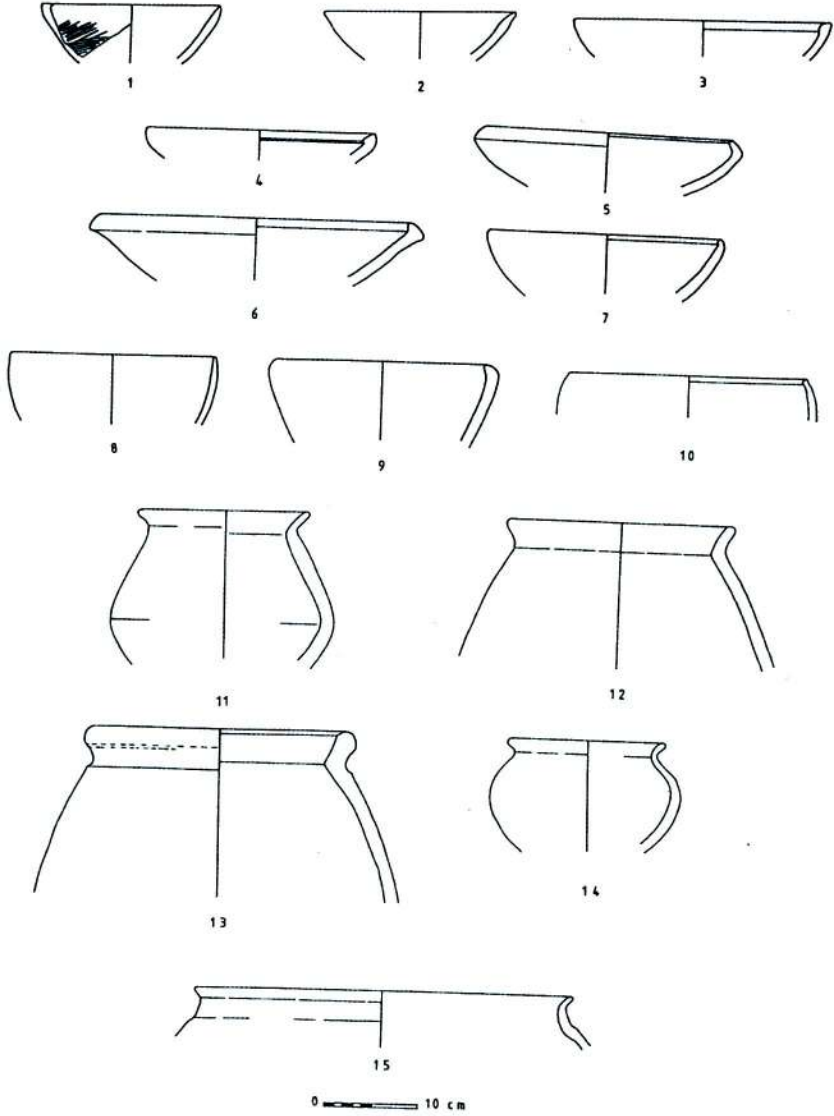

Çizim 6 - Saman Katkılı Kalkolitik Çağ Seramiği

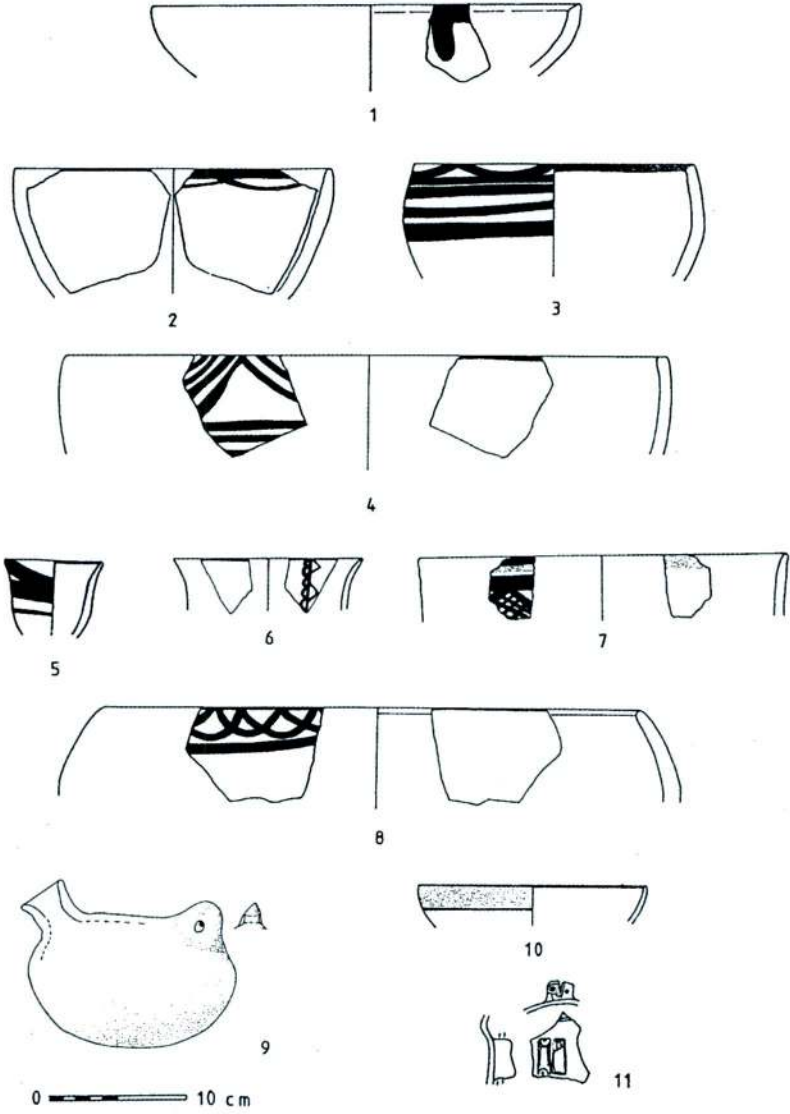

Çizim 7 - Obeid Çağı Boyalı Seramiği, Demirçag ve Erken Tunç Çağı III Seramiği

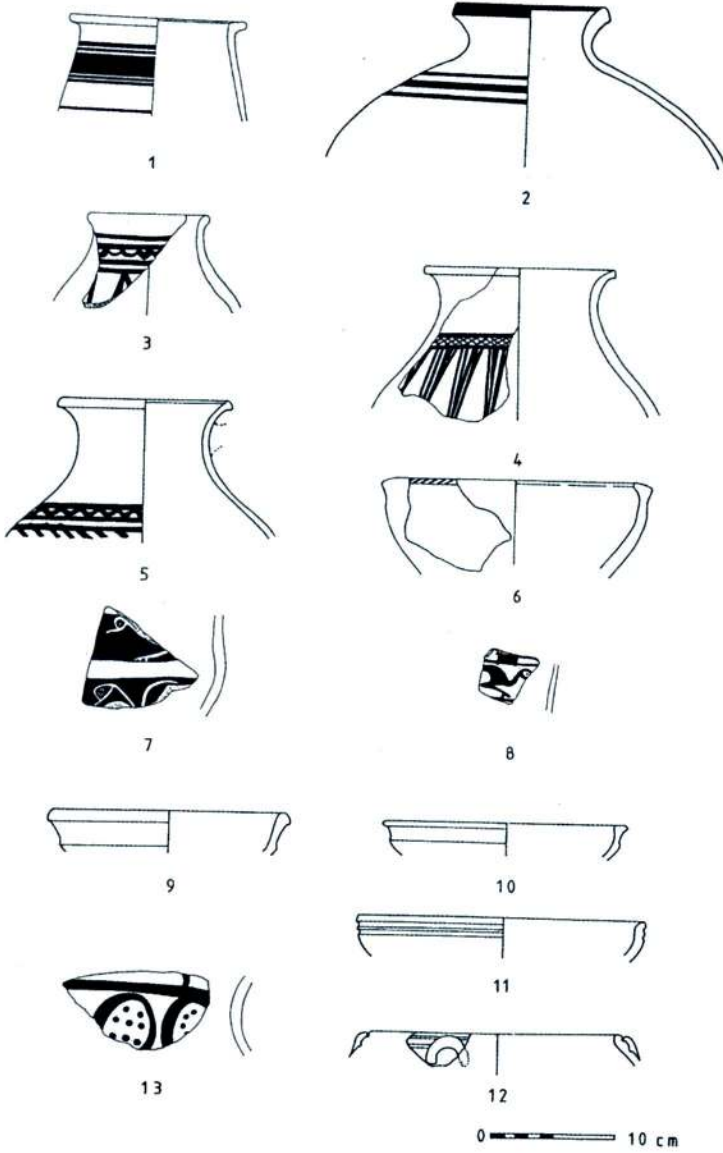

Çizim 8 - Orta Tunç Çağı, Geç Tunç Çağı ve Erken Demir Çağı Seramiği

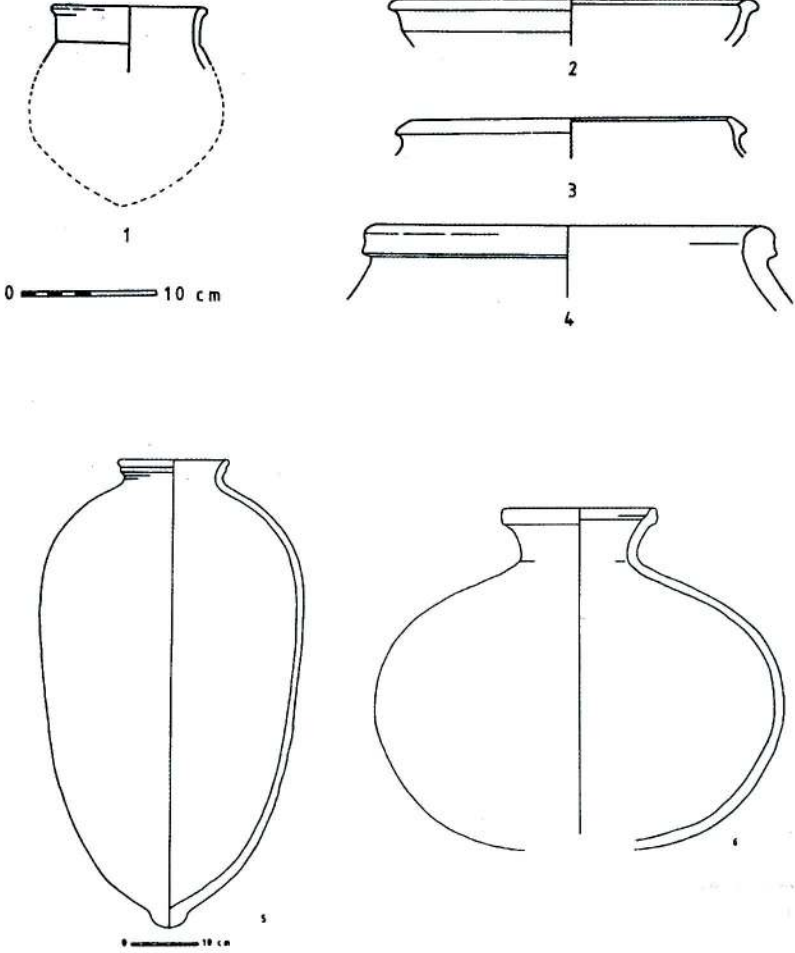

Çizim 9 - Yeni Assur Seramiği

A. Tuba Ökse

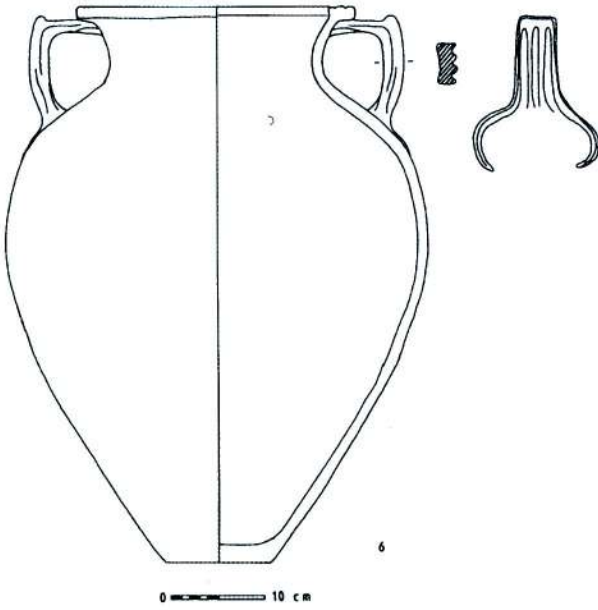
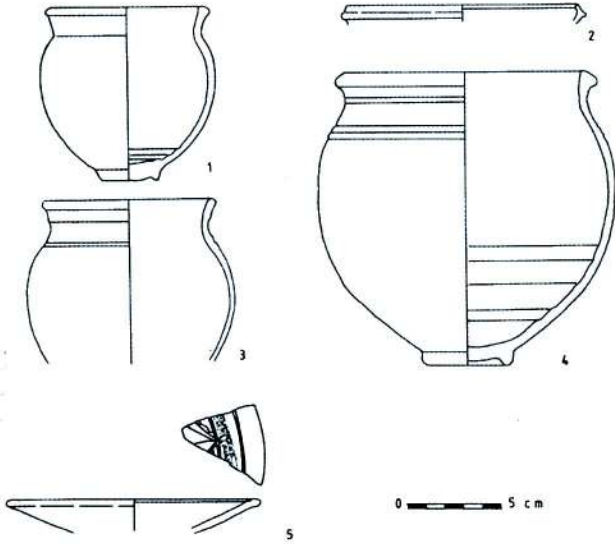

Çizim 10 - Hellenistik Çağ Seramiği